

Le projet que je suis en train de faire, c'est une rénovation du château de la tour d'aigues situé au Lubéron, dans le Vaucluse. Le château est construit dans l'époque de renaissance mais, partiellement endommagé par un incendie puis, détruit par les révolutionnaires. Alors, il reste quelques façades, un pavillon et un donjon. Maintenant, ce château est utilisé comme l'auberge dans un pavillon et le musée des faïences en sous-sol. La tour d'aigues, ce petit quartier qui a justement 4000 habitants, quand j'étais là, en janvier, le quartier était très calme, il y avait très peu de gens dans la rue. Mais, ce quartier est très dynamique à partir d'Avril jusqu'à Septembre grâce aux touristes. Dans cette période, beaucoup d'événements festivals ont lieu au château. Cependant, en hiver, le château même ferme la porte ce grand espace historique ne sert donc à rien pour les habitants. Alors, j'ai l'impression que ce grand espace culturel est "éloigné" du quartier même s'il se situe juste à côté. Et le magnifique view étendu sur le terrasse est cashé par le château. Topographiquement, le site se situe au dessus de la vallée alors, il y a plusieurs levels sur le terrasse.

Je vois bien l'essence de projet

1. *Connection la perspective dans le quartier _ nouvelle fonction de l'enceinte*
2. *Nécessité d'espace OUVERT pour les habitants_ le thème abordé est l'espace culturel, social, touristique*



01 baisse niveau ground



Niveau 0
rdc

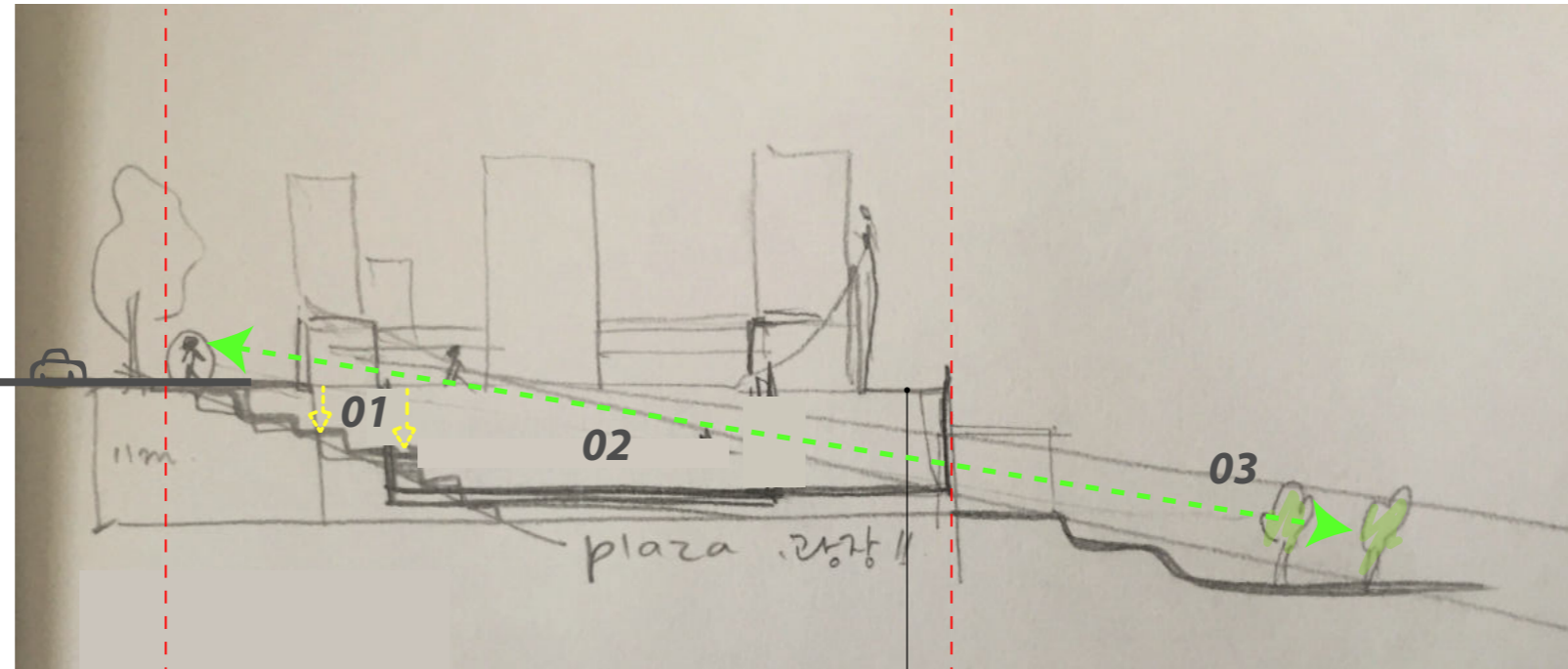

03 connection entre le village et la manifique vue

village 2 voies

château de la Tour d'aigues

terrasse

vallée

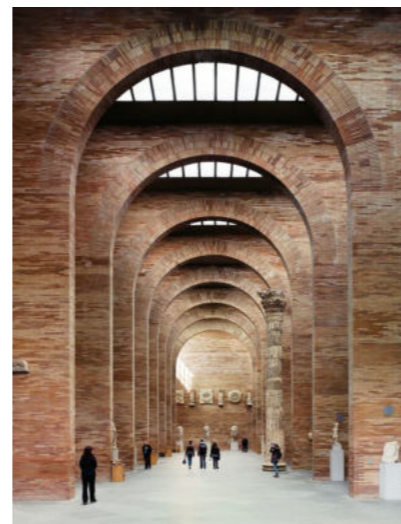

02 créer un grand espace vide en sous-sol

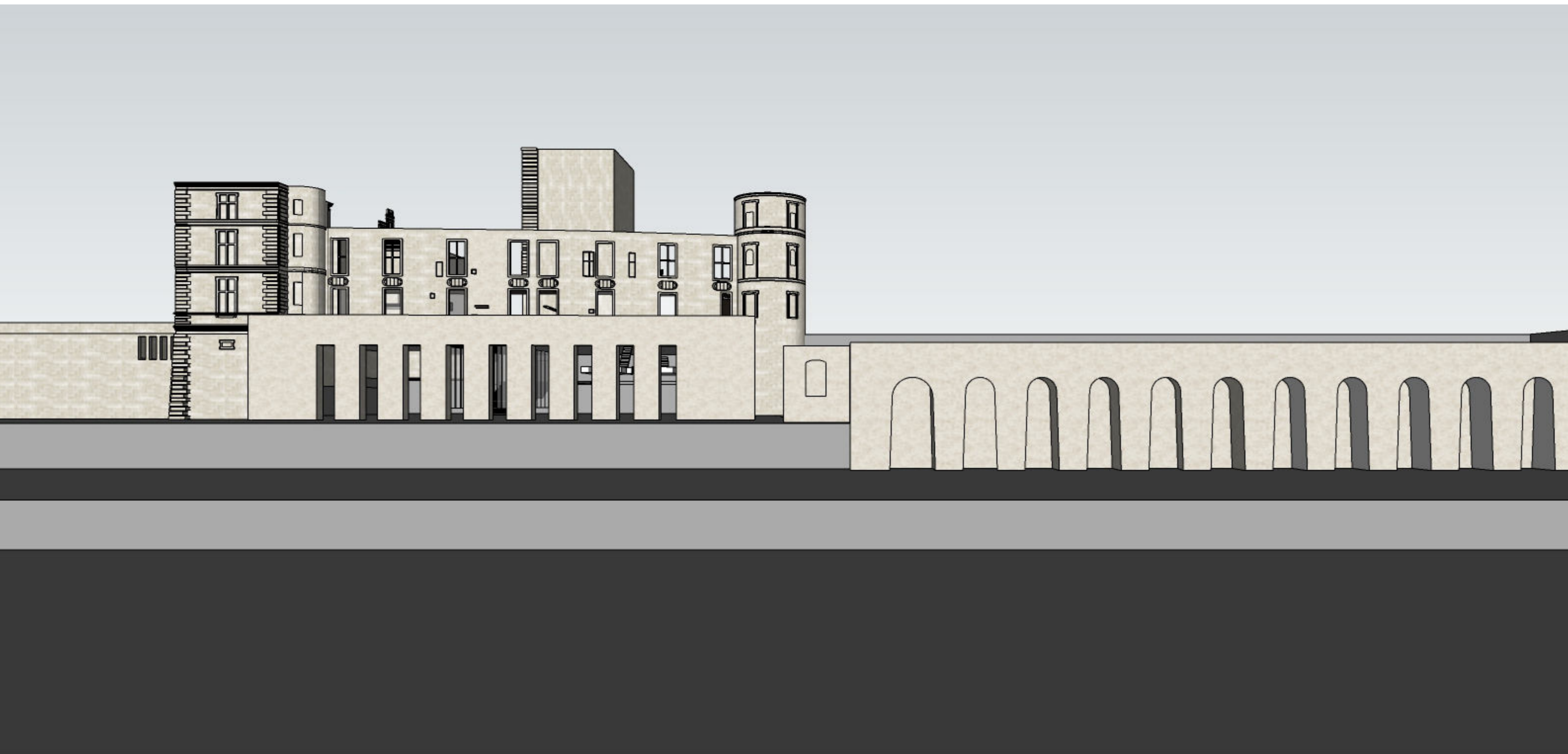



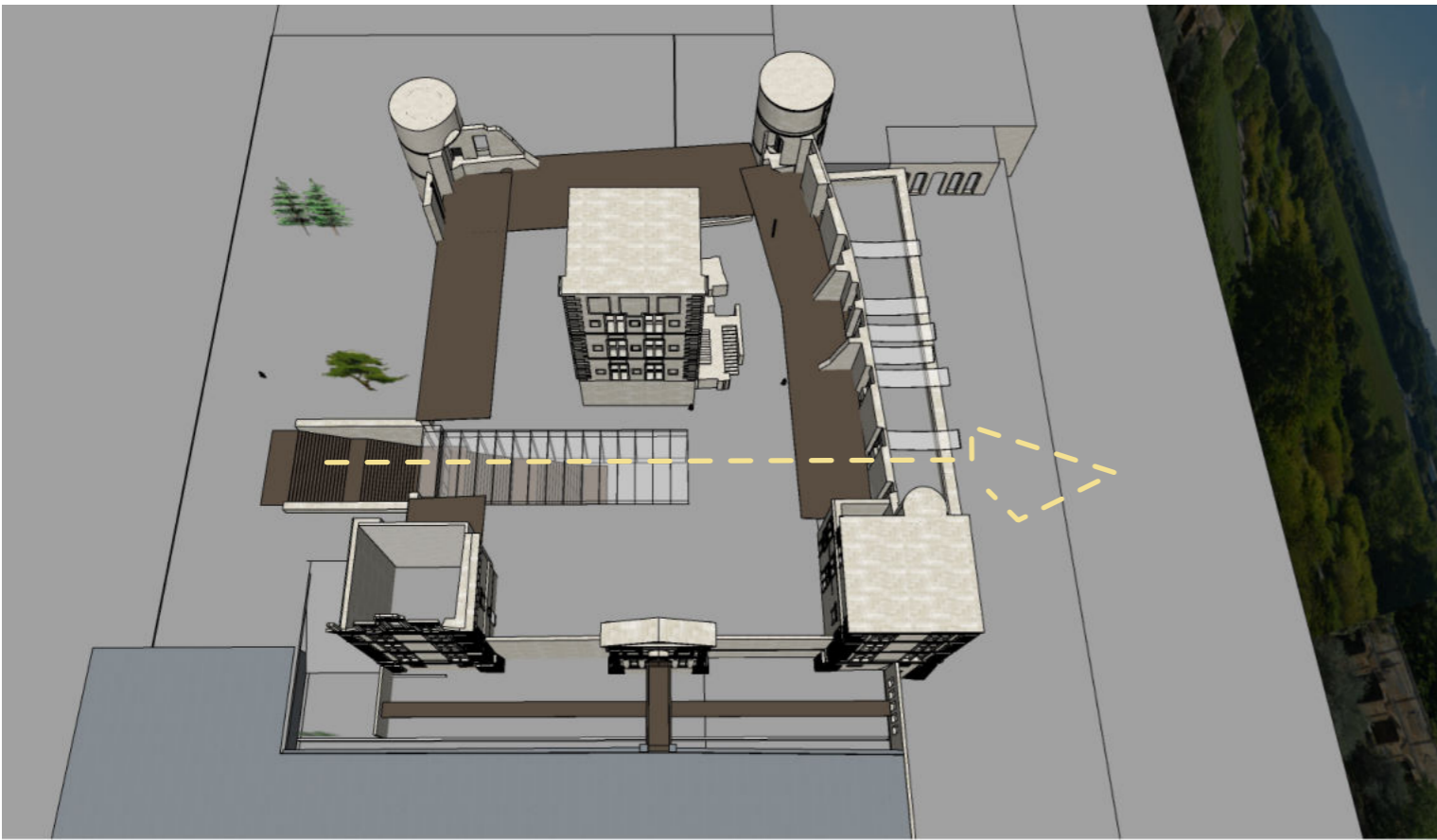





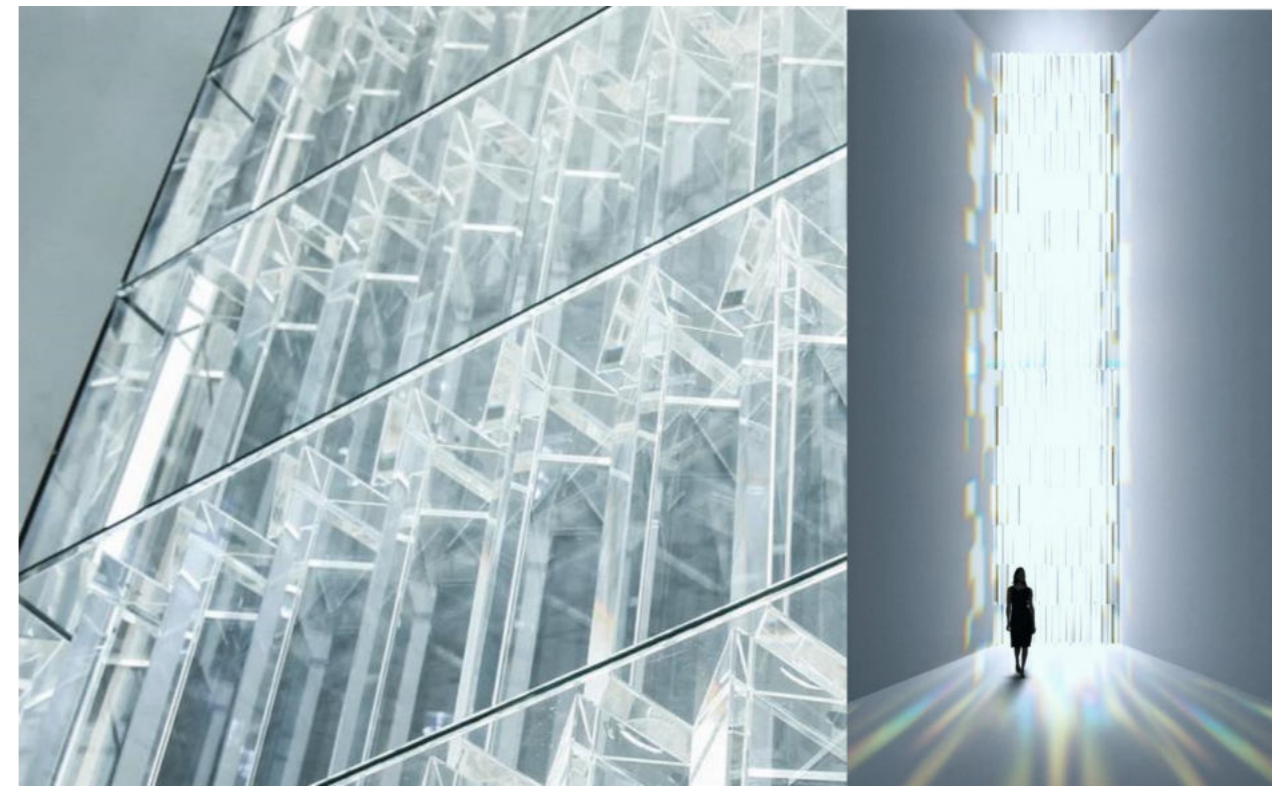

Tokujin Yoshioka, spectrum

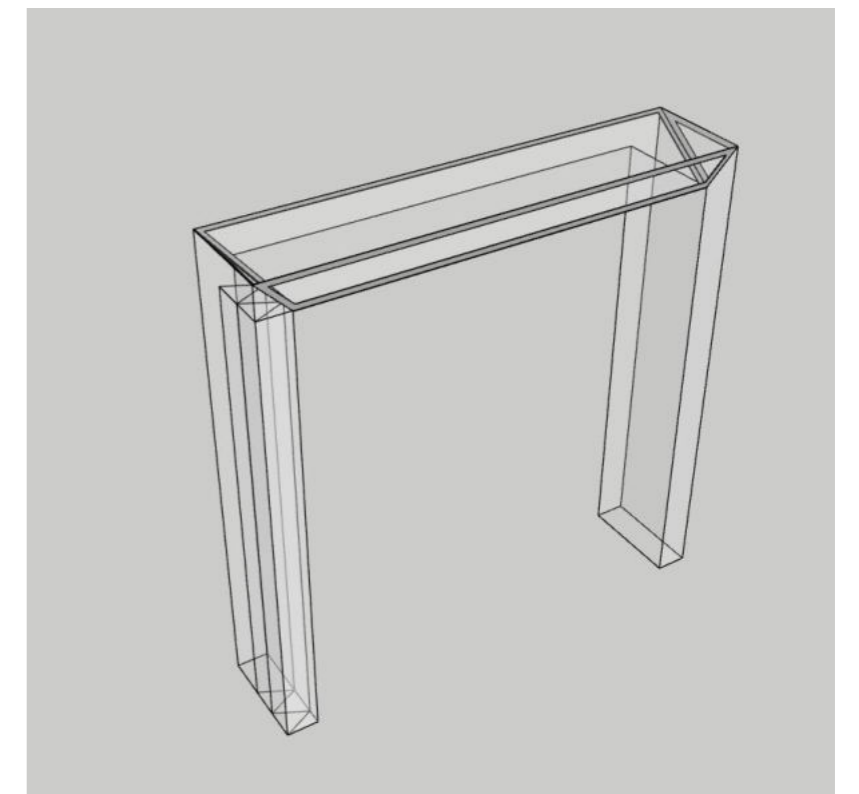

une unité de la poteau lumière